

HOHE PRODUKTIVITÄT • ROBUSTHEIT • PRÄZISION • TECHNOLOGIE

CNC-ZYKLENDREHMASCHINEN

BAUREIHE ROMI C

NEUE GENERATION



www.romi-europa.de

 **ROMI**



**GESTEIGERTE
PRODUKTIVITÄT
UND RENTABILITÄT
FÜR IHR
UNTERNEHMEN!**

*Die Industrie befindet sich im ständigen Wandel, daher ist es entscheidend, dass unsere Produkte über **Alleinstellungsmerkmale verfügen, die denen der Konkurrenz überlegen sind.***

*Durch die Einführung neuer Technologien in Ihren Produktionsprozess, insbesondere durch **modernere, schnellere und präzisere Werkzeugmaschinen, lässt sich die Leistungsfähigkeit Ihrer Produktion erhöhen.***

Sie erhalten mehr Qualität, Produktivität, Effizienz und das Beste: Ihre Gewinne übersteigen die bisherige Höchstmarke!

In mehr als 90 Jahren unserer weltweiten Tätigkeit haben wir stets die Werte bewahrt, auf denen das internationale Renommee unserer Produkte beruht. Wir bieten **Werkzeugmaschinen mit dem besten Preis-Leistungs-Verhältnis auf dem Markt** an. Aus unserem Engagement für kontinuierliche Investitionen in Forschung & Entwicklung gehen robuste und hochwertige Produkte hervor, die zur Spitzentechnologie gehören.

Wir garantieren umfassenden Support während der gesamten Kaufabwicklung durch unser hochqualifiziertes Team: angefangen vom Vertrieb, über die kaufmännischen Abteilungen, bis hin zu einem spezialisierten technischen Support sowie Ersatzteileteam. Wir bieten Fernwartung an - einfach, schnell und kostenlos - nicht nur, wenn es um die Programmierung und Bedienung der Maschinen geht, sondern ebenfalls bei Fragen zur Instandhaltung.

Der Erwerb einer neuen ROMI Maschine bringt nicht nur technologische Fortschritte, sondern kann auch ein profitables Geschäft sein, wenn Sie Ihr bisheriges ROMI-Modell veräußern möchten. Denn ROMI Gebrauchsmaschinen erfreuen sich auf dem Markt höchster Wertschätzung, sodass Sie eine attraktive Rendite erzielen können.

ROMI bietet Komplettlösungen an, die weit mehr sind, als eine bloße Maschine: **Mit ROMI haben Sie die Gewissheit, sich jederzeit auf den Hersteller verlassen zu können.** Bauen Sie auf uns, wir finden immer die optimale Lösung für Ihre individuellen Anforderungen. Unser wichtigstes Anliegen ist die Steigerung der Produktivität und Rentabilität Ihres Unternehmens.



Reinraum

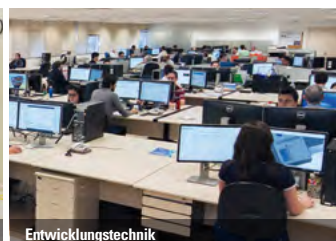

Entwicklungstechnik



Flexibles Fertigungssystem



Technischer Support



Schulung



Ersatzteile

BAUREIHE ROMI C

NEUE GENERATION

Flexibilität und höchste Produktivität.



Die CNC-Zyklendrehmaschinen der **Baureihe ROMI C - Neue Generation** bieten ein hohes Maß an Vielseitigkeit zur Bearbeitung unterschiedlichster Teile. Sie zeichnen sich durch schnelle Verfahrensbewegungen, hohe Leistung und eine enorme Bearbeitungspräzision aus. Die robuste Bauweise sorgt für hohe Steifigkeit und Stabilität.



ROMI C470

Spindelkasten	A2-5" - 4.000 rpm A2-6" - 3.000 rpm
Hauptantriebsmotor	12,5 hp / 9 kW
CNC-Steuerung	CNC Siemens Sinumerik 828D



ROMI C570

Spindelkasten	A2-6" - 3.000 rpm A2-8" - 2.200 rpm
Hauptantriebsmotor	15 hp / 11 kW
CNC-Steuerung	CNC Siemens Sinumerik 828D



ROMI C670

Spindelkasten	A2-8" - 1.800 rpm
Hauptantriebsmotor	24,7 hp / 18,2 kW
CNC-Steuerung	CNC Siemens Sinumerik 828D



MASCHINENBETT

ROBUSTHEIT UND TECHNOLOGIE

CNC-Zyklendrehmaschinen der Baureihe ROMI C verfügen über ein Maschinenbett mit robuster und stark verrippter Struktur, um Schwingungen bei unterschiedlichsten Bearbeitungsvorgängen zu kompensieren. Das Flach-/Prismenführungskonzept mit permanentem Flächenkontakt zum Planschlitten bildet ein selbstregelndes System. Gehärtet und geschliffen sorgt es so für Stabilität und Verschleißfestigkeit.

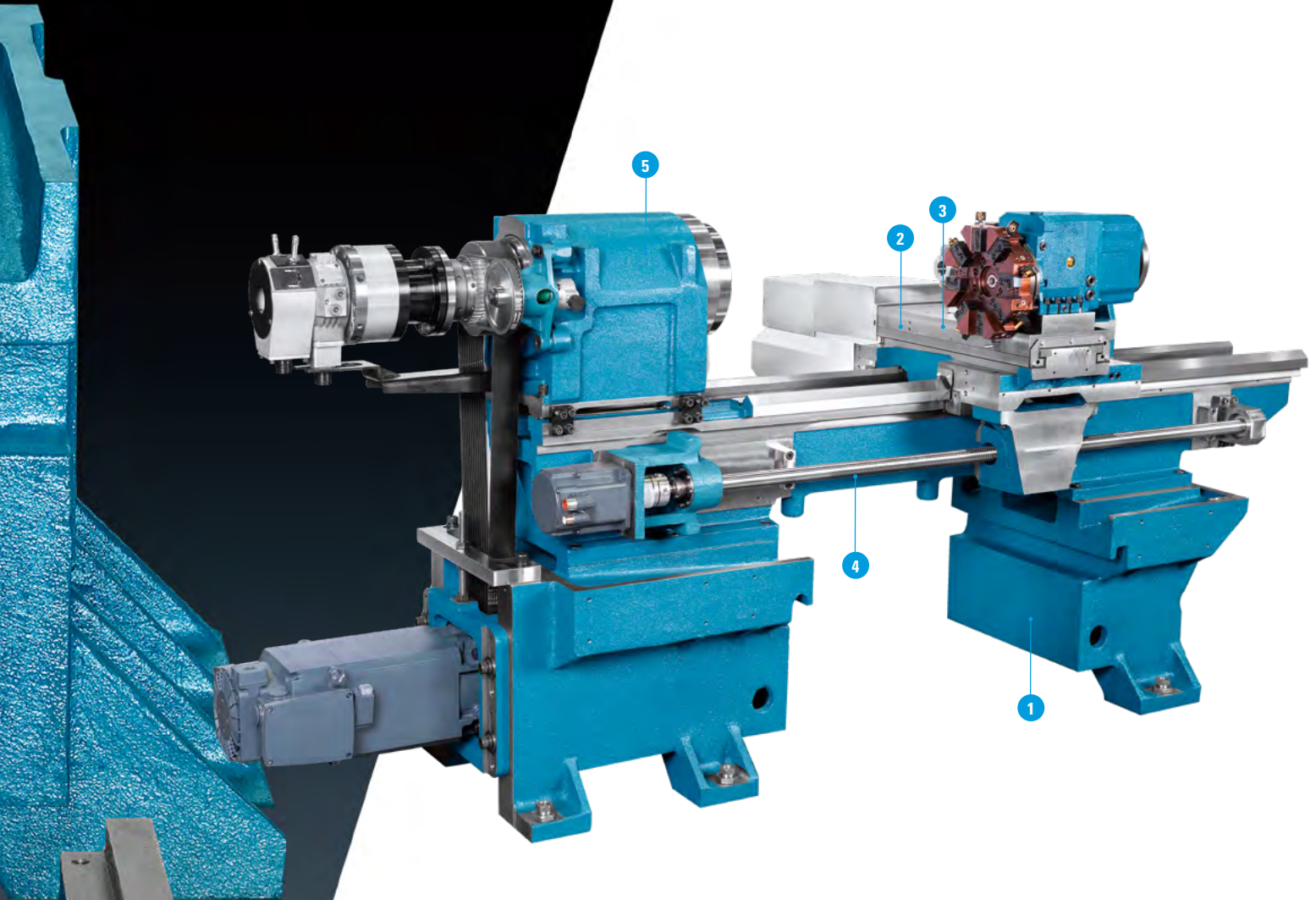

1 Das rippenversteifte Bett aus Gusseisen wird durch Maschinenständer gestützt und bildet in sich eine Einheit, die eine hohe Steifigkeit und Formstabilität garantiert und die Hauptbaugruppen der Maschine trägt.

2 Der in Schwalbenschwanzführungen gelagerte Querschlitten mit TURCITE-Beschichtung ist induktionsgehärtet und geschliffen und lässt hohe Beschleunigungen und Drehzahlen zu; er bildet eine hochstabile Einheit mit ausgezeichneter geometrischer Präzision.

3 Eilganggeschwindigkeiten in Längsrichtung (Z-Achse) und Querrichtung (X-Achse) von 10.000 mm/min für Modelle C470 und C570 sowie von 8000 mm/min für Modell C670.

4 Hochpräzise "X"- und "Z"-Kugelumlaufspindeln, gehärtet und geschliffen, sind in Schrägkugellagern montiert und direkt mit den Servomotoren gekoppelt.

5 Der Spindelkasten in Kartuschausführung ist in Präzisionslagern installiert, widersteht hohen Belastungen und bietet Stabilität und eine ausgezeichnete Schwingungsdämpfung auch unter schwierigsten Fräsbedingungen; dadurch ist eine Bearbeitungscharakteristik mit höchster geometrischer Genauigkeit garantiert. Der Antrieb erfolgt mit einem AC-Motor über Riemenscheiben und einen Mikro-Keilriemen mit Zwangsluftkühlung.

SPINDELKASTEN

C 470, C 570, and C 670

Das robuste Gehäuse umschließt die wartungsfreie und fettgeschmierte Spindereinheit. Die Spindel ist für die Aufnahme hoher Lasten ausgelegt, die Präzisionslager sorgen für Steifigkeit und hervorragende Schwingungsdämpfung. Somit ist eine hohe geometrische Präzision unter schwierigen Zerspanungsbedingungen gewährleistet. Der Antrieb erfolgt über einen Wechselstrommotor mittels Riemenscheiben und Poly-V-Riemen mit hohem Drehmoment sowie stufenlos regelbaren Drehzahlen.





▲ Spannfutter

Die CNC-Zyklendrehmaschinen der Baureihe ROMI C können mit diversen Spannfuttern (*) konfiguriert werden:

- 3-Backen-Universal-Spannfutter
- Hydraulisches 3-Backen-Spannfutter
- 4-Backen-Spannfutter mit Einzelverstellung

(*) Optionen müssen ausgewählt werden, Verfügbarkeit je nach Maschinenmodell

Werkzeughalter und Werkzeugrevolver (Optionen)*

- Lineares Werkzeugträgersystem (C 470)
- Hinterer Werkzeughalter (C 470)
- Schnellwechsel-Werkzeughalter, 2 oder 3 Seiten (C 470)
- Manueller Vierkant-Revolver (C 470)
- Schnellwechsel-Werkzeughalter, 3 Seiten (C 570/670)
- 8-Stationen-Revolver - horizontal, elektrisch angetrieben - Diplomatic (C 570)
- 8-Stationen-Revolver - horizontal, elektrisch angetrieben - Sauter (C 670)
- 4-Stationen-Revolver, vertikal, elektrisch angetrieben - Diplomatic (C 670)
- 8-Stationen-Revolver - horizontal, elektrisch angetrieben für angetriebene Werkzeuge - Sauter (C 670)

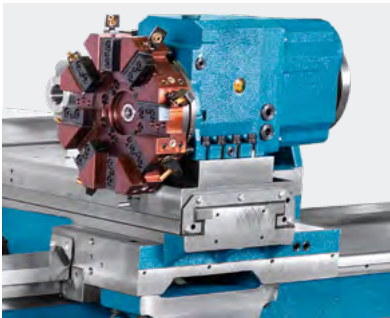

◀ 8-Stationen-Werkzeugrevolver
- horizontal (optional)

Satz zusammengehöriger
Werkzeuge (optional) ▶

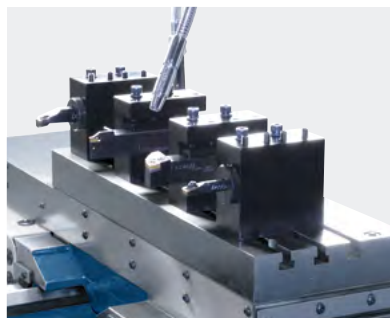

◀ Schnellwechsel-
Werkzeughalter (optional)

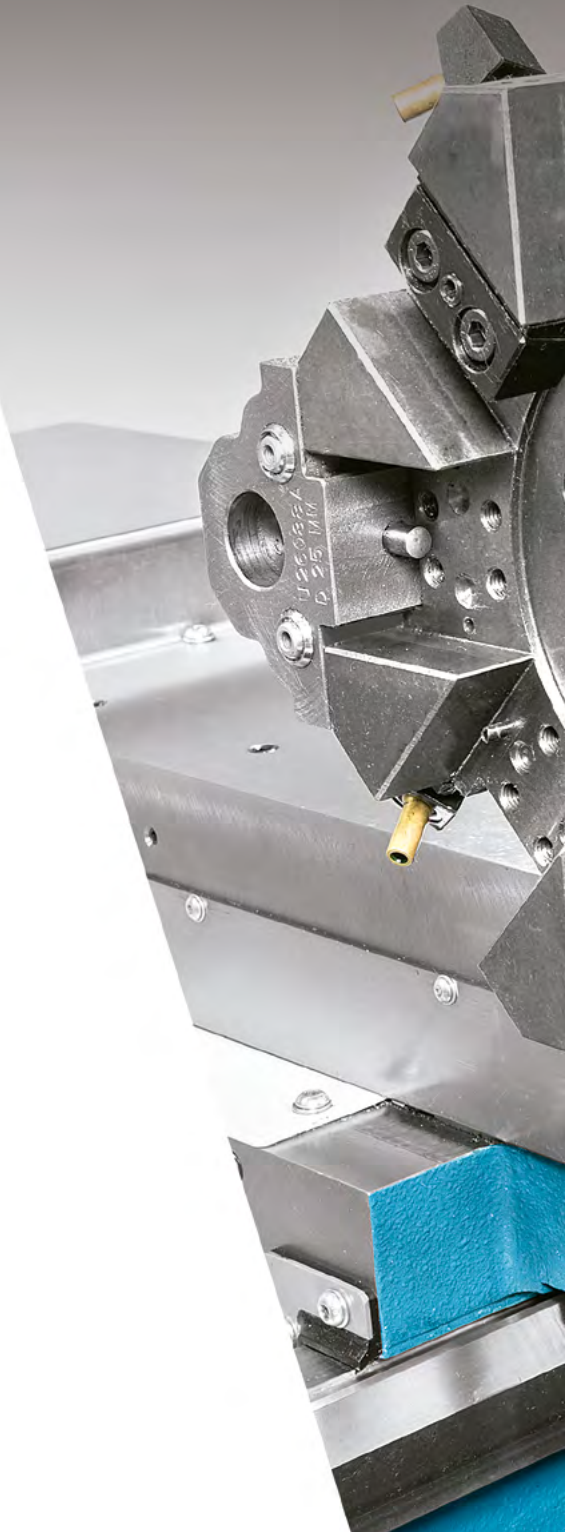

*Verfügbarkeit je nach Maschinenmodell



WERKZEUGREVOLVER

HOHE LEISTUNG UND PRÄZISION

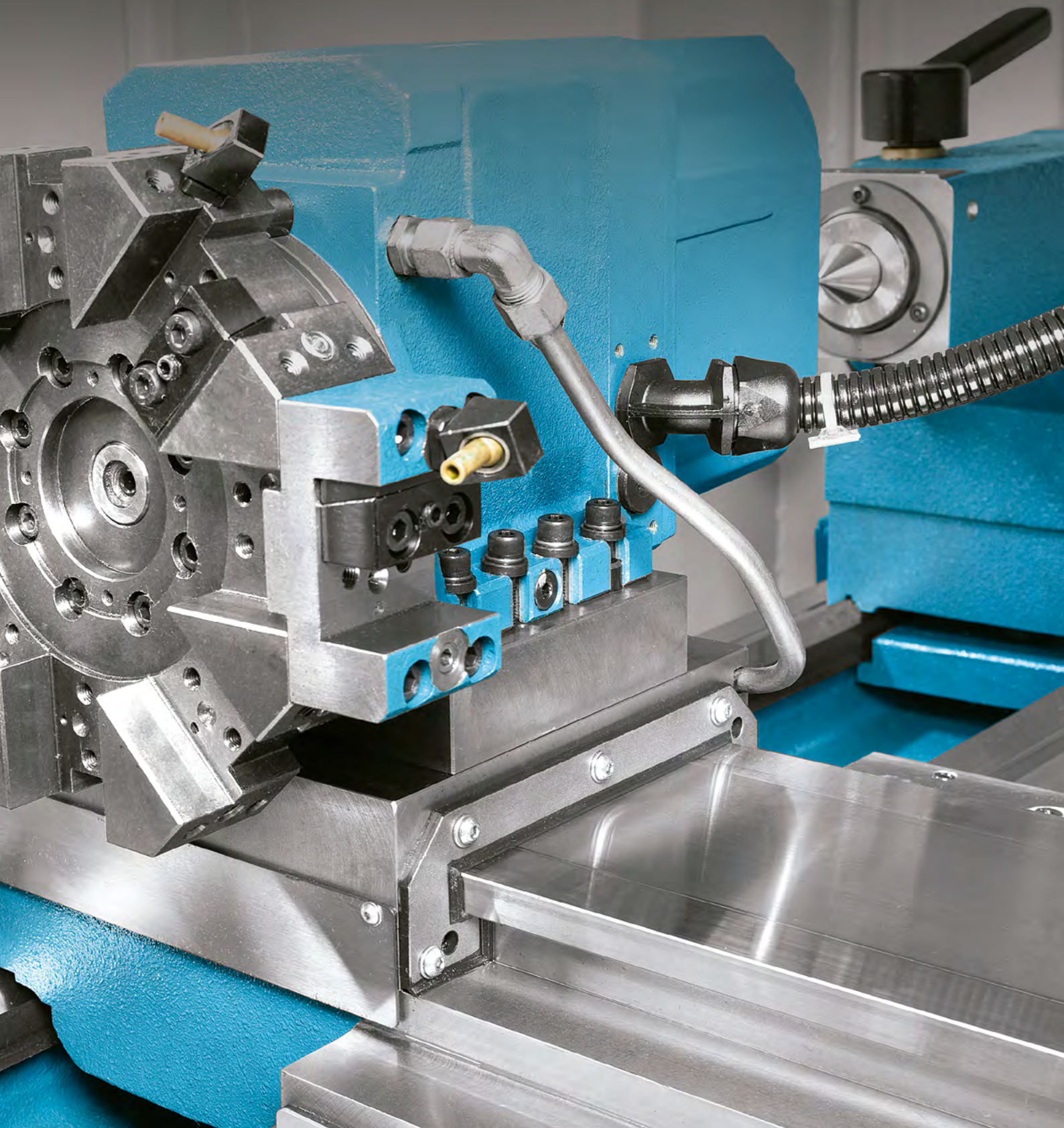

REITSTOCK

Die Serie ROMI C - Neue Generation ist mit einem manuell betriebenen Reitstock ausgerüstet (Standard).

Die Positionierung erfolgt manuell (Standard) oder durch eine Schleppvorrichtung am Hauptschlitten (Option).

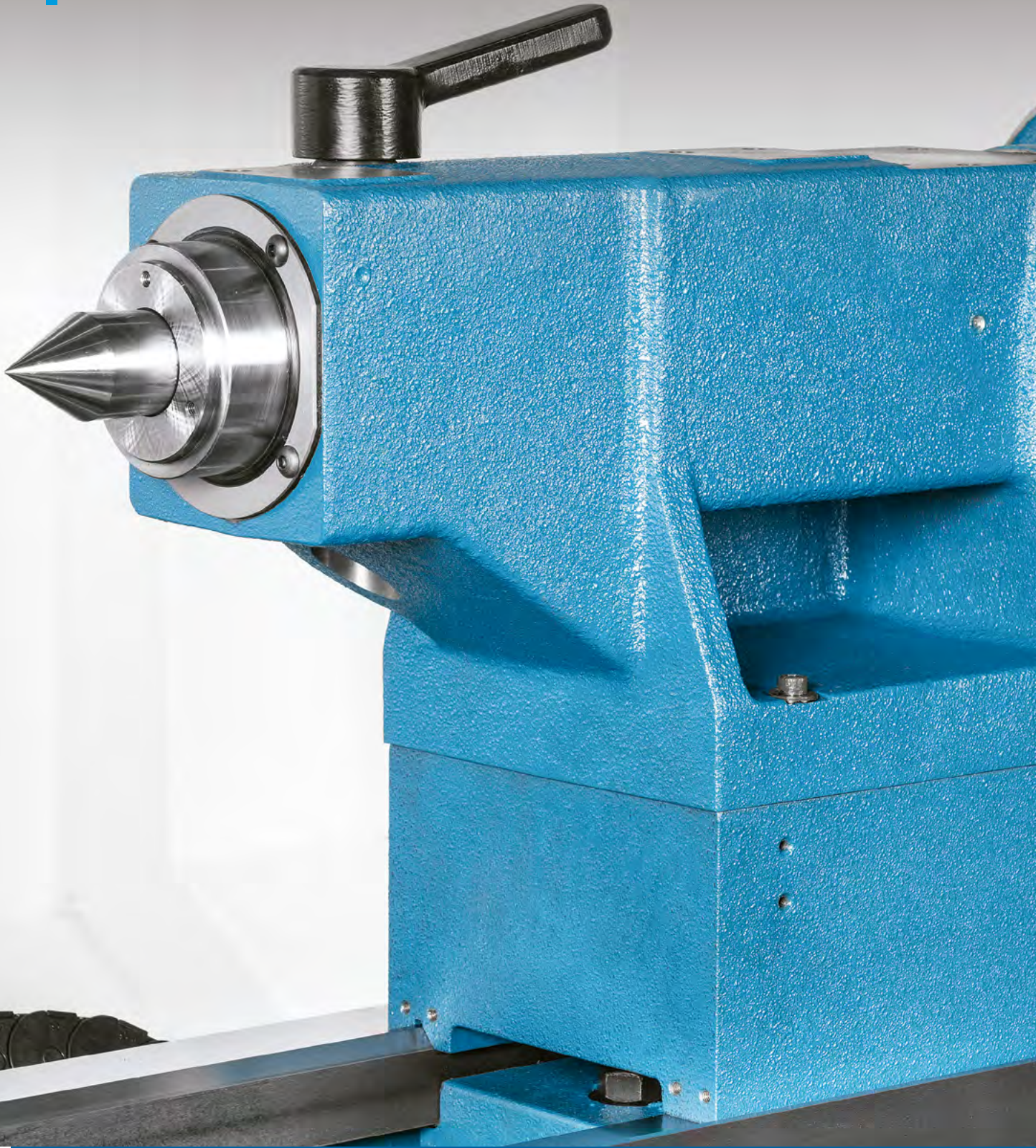

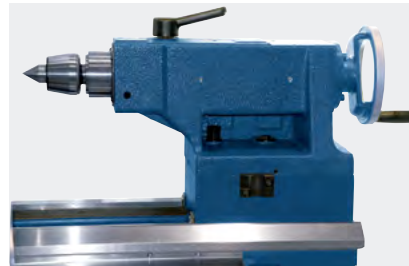

◀ Manuell betätigte Pinole (Standard)



◀ Manueller Reitstock mit hydraulischer Pinole (optional)

LÜNETTEN

Zur Aufnahme von Werkstücken großer Länge (z. B. Wellen, Rohre) können die CNC-Zyklendrehmaschinen der Baureihe ROMI C mit verschiedenen Arten von Lünetten (optional) ausgestattet werden, um eine perfekte Abstützung zu gewährleisten.



▲ Feststehende Lünette -
offen (C 470/570)



▲ Feststehende Lünette -
geschlossen (C 470/570/670)



▲ Mitlaufende Lünette
(C 470/570)

CNC-STEUERUNG

TECHNOLOGIE, LEISTUNG UND ZUVERLÄSSIGKEIT

Siemens Sinumerik 828D CNC

Die Steuerung ist mit einem 15-Zoll Touchscreen LCD-Farbmonitor, Anzeigen in mehreren Sprachen und Kommunikationsschnittstellen wie USB-Anschluss und Compact Flash Karte für das Laden von Programmen und Parametern ausgestattet.

Diese CNC-Steuerung bietet leistungsfähige Ressourcen zur Erstellung und Bearbeitung von Bearbeitungsprogrammen, wie z.B. Dreh- und Bohrfestzyklen, Linear- und Kreisinterpolation, Gewindeschneiden, Referenzieren, Koordinatensysteme, 256 Werkzeugkorrekturpaare, Werkzeugstandzeitmanager, 3 MB Speicher, Bearbeitung im Hintergrund sowie ausgezeichnete Ressourcen zur Simulation der Bearbeitung in 2D. Zudem bietet sie das Dialogprogrammiersystem ProgramGuide, das die schnelle und einfache Erstellung von Programmen für die Bearbeitung mittels grafischer Ressourcen ermöglicht - ohne dass ISO-Codes benötigt werden.



MANUELLES MASCHINENPAKET

Mit der Anwendung "manuelles Maschinenpaket" (RMMP) kann die Maschine sowohl im Handbetrieb mittels elektronischer Handräder als auch im Automatikbetrieb (Joystick und Zyklus-Start) bedient werden.

Der Maschinenbediener kann Werkstücke wie bei einer Leitspindeldrehmaschine mittels elektronischer Handräder und Joystick am Bedienpult konventionell bearbeiten.

Zusätzlich können die Felder Drehzahl, Vorschub, Spantiefe, Koordinaten und Winkel im CNC-Betrieb eingegeben und durch die Zyklus-Start-Taste ausgeführt werden.



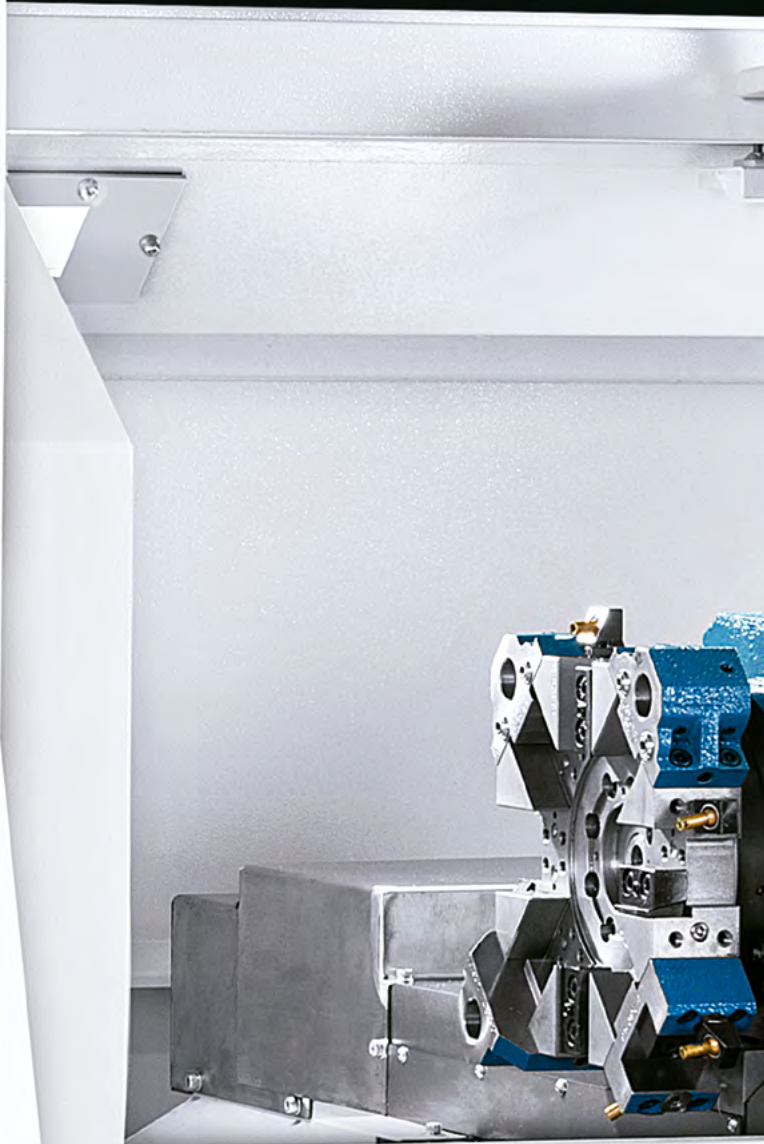

Technische Spezifikation		C 470		C 570		C 670	
Leistungsdaten							
Spitzenhöhe	mm	240		290		340	
Spitzenweite	mm	1.000		1.500		2.000	
Schwingdurchmesser über Bett	mm	470		570		670	
Schwingdurchmesser über Planschlitten	mm	200		255		345	
Schwingdurchmesser über Schlittenführung	mm	430		510		600	
Verfahrweg (X-Achse)	mm	220		280		360	
Verfahrweg (Z-Achse)	mm	1.065		1.555		2.025	
Maschinenbett							
Breite	mm	305		380		380	
Höhe	mm	290		290		290	
Spindelkasten							
Spindelnase	ASA	A2-5"	A2-6"	A2-6"	A2-8"	A2-8"	
Ø Spindelbohrung	mm	53	65	65	80	104	
Antrieb		Direktantrieb		Direktantrieb		Direktantrieb	
Drehzahlbereiche	U/min.	bis 4.000	bis 3.000	bis 3.000	bis 2.200	bis 1.800	
Vorschub							
Eilgang (Z-Achse)	m/min	10		10		8	
Eilgang (X-Achse)	m/min	10		10		8	
Reitstock manuell							
Positionierung Grundkörper		Manuell (Standard) / Schleppvorrichtung (optional)		Manuell (Standard) / Schleppvorrichtung (optional)		Schleppvorrichtung	
Antrieb Pinole		Manuell (Standard) / Hydraulisch (optional)		Manuell (Standard) / Hydraulisch (optional)		Manuell (Standard) / Hydraulisch (optional)	
Maximaler Pinolenhub	mm	120		130		180	
Pinolendurchmesser	mm	60		80		100	
Kegelbohrung Pinole	MK	4		4		5	
Anschlussleistung							
Hauptantriebsmotor, AC (S6 - 40%)	PS/kW	12,5 / 9		15 / 11		24,7 / 18,2	
Gesamtanschlussleistung	kVA	20		20		25	
Abmessungen und Gewichte (*)							
Benötigte Stellfläche	m	2,91 x 1,24		3,65 x 1,49		4,84 x 1,57	
Nettogewicht (ca.)	kg	2.600		3.550		4.300	

Technische Spezifikation			C 470	C 570	C 670
Schnellwechsel-Werkzeughalter (opt.)					
Werkzeughalter			2 or 3	3	3
Abmessungen Werkzeughalter	Vierkant	mm	25 x 25	25 x 25	25 x 25
	Rund	mm	Ø 25	Ø 25	Ø 32
Hinterer Werkzeughalter (opt.)					
Abmessungen Werkzeughalter	Vierkant	mm	20 x 20	25 x 25	25 x 25
	Rund	mm	Ø 25	Ø 32	Ø 40
Satz zusammengehöriger Werkzeughalter (opt.)					
Abmessungen Werkzeughalter	Vierkant	mm	20 x 20	-	-
	Rund	mm	Ø 25	-	-
WTO-Werkzeughalter (opt.)					
Abmessungen Werkzeughalter	Vierkant	mm	25 x 25	25 x 25	25 x 25
	Rund	mm	Ø 25	Ø 25	Ø 40
8-Stationen-Vierkantrevolver manuell (opt.)					
Abmessungen Werkzeughalter	Vierkant	mm	25 x 25	-	-
	Rund	mm	Ø 25	-	-
4-Stationen-Werkzeughalter manuell (opt.)					
Anzahl der Stationen/Werkzeuge		No.	-	-	4
Abmessungen Werkzeughalter	Vierkant	mm	-	-	25 x 25
	Rund	mm	-	-	Ø 40
Automatischer 8-Stationen-Werkzeugrevolver horizontal (opt.)					
Befestigungsart Werkzeughalter			ROMI	ROMI or VDI-30	ROMI or VDI-40
Anzahl der Stationen/Werkzeuge		No.	8	8	8
Abmessungen Werkzeughalter	Vierkant	mm	25 x 25	25 x 25	25 x 25
	Rund	mm	Ø 25	Ø 32	Ø 40
Automatischer 8-Stationen-Werkzeugrevolver für angetriebene Werkzeuge (opt.)					
Befestigungsart Werkzeughalter			-	-	Disc VDI - 40
Anzahl der Stationen/Werkzeuge		No.	-	-	8
Abmessungen Werkzeughalter	Vierkant	mm	-	-	25 x 25
	Rund	mm	-	-	Ø 40
Werkzeughalter Axialantrieb		DIN 6499	-	-	ER - 32
Drehzahlbereich angetriebene Werkzeuge		U/min.	-	-	4 bis 4.000

Kapazität - Abmessungen in mm

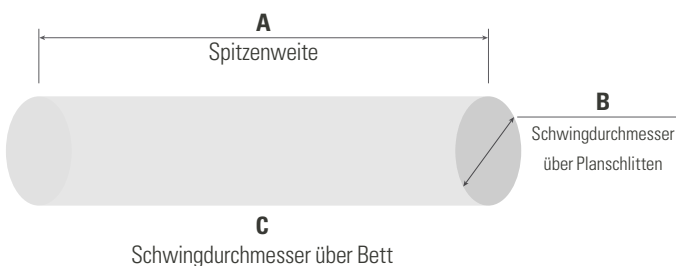

	A	B	C
ROMI C 470	1.000 mm	Ø 200 mm	Ø 470 mm
ROMI C 570	1.500 mm	Ø 255 mm	Ø 570 mm
ROMI C 670	2.000 mm	Ø 345 mm	Ø 670 mm

Leistungskurven

ROMI C 470

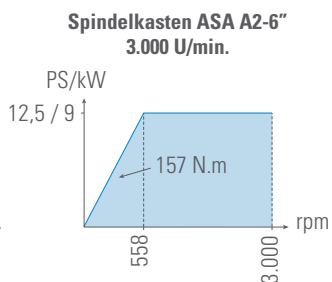
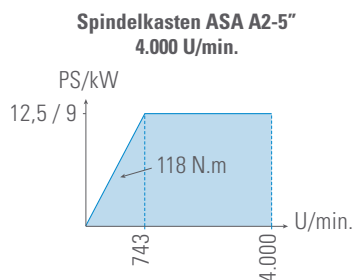

ROMI C 570

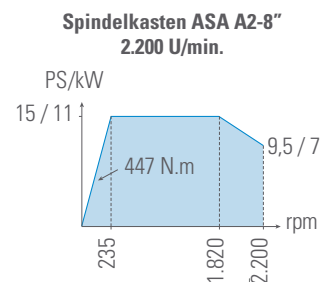
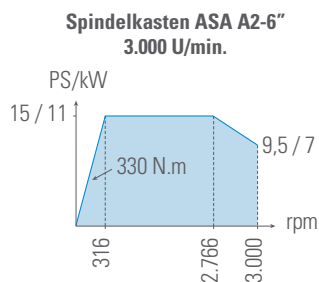

ROMI C 670

Spindelkasten ASA A2-8"
1.800 U/min.

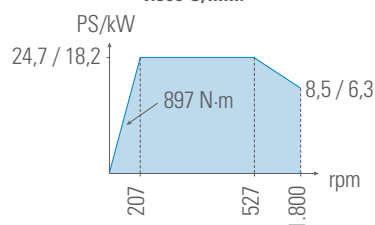

■ S6 - 40% Leistung

Zeichnungen sind nicht maßstabsgetreu

Maschinenabmessungen - in mm

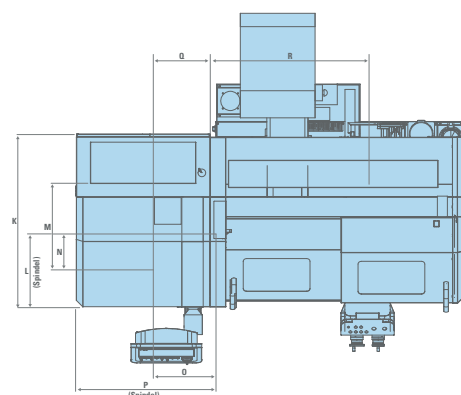
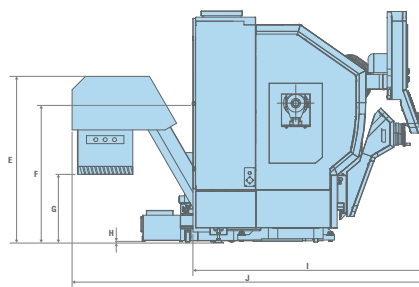
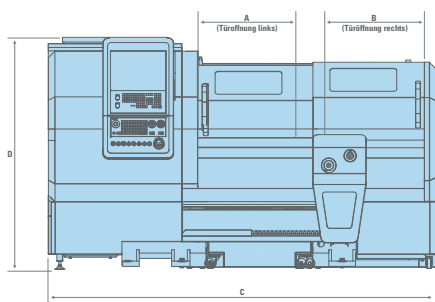

		A	B	C	C1	C2	D	E	F	G	H	I	J	K	L	M	N	O	P	Q	R
ROMI C 470	mm	760	745	2.907	-	-	1.737	1.248	1.046	513	17,5	1.726	2.632	1.293	524	665	260	490	1.082	410	1.200
ROMI C 570	mm	1.485	1.520	3.645	-	-	1.736	1.500	1.288	765	20	1.935	2.880	1.490	654	-	-	-	-	-	-
ROMI C 670	mm	2.000	2.005	4.833	5.145	5.690	1.736	1.824	1.613	1.090	20	2.010	2.205	1.570	760	-	-	-	-	-	-

C1 - Breite bis zum Tank

C2 - Breite bis zum Späneförderer

Beachten Sie: C 470 und C 570 sind mit einem Querspäneförderer (optional) und C 670 mit einem Längsspäneförderer (optional) ausgestattet.

Standardausstattung

- Spindelkasten mit Kartusche erhältlich in den folgenden Versionen je nach Maschinenkonfiguration:
 - ASA A2-5" Spindel, Ø53mm Durchlass, Drehzahlbereich von 4 bis 4.000 U/min (C 470)
 - ASA A2-6" Spindel, Ø65mm Durchlass, Drehzahlbereich von 3 bis 3.000 U/min (C 470 und 570)
 - ASA A2-8" Spindel, Ø80mm Durchlass, Drehzahlbereich von 2 bis 2.200 U/min (C 570)
 - ASA A2-8" Spindel, Ø104mm Durchlass, Drehzahlbereich von 1 bis 1.800 oder 2 bis 2.500 U/min (C670)
- Manuell bedienter beweglicher Spindelkasten mit manueller Betätigung
 - der Pinole (trocken)
 - Siemens Sinumerik 828D PPU 290.4 (SW PPU 24X - CF Card) CNC-Steuerung mit 15-Zoll Touchscreen LED-Monitor
 - Vollständiger Späne- und Spritzschutz, einschließlich Abdeckung über beweglichem Spindelkasten und elektrischer Sicherheitsverriegelung
 - Ein Satz Nivellierschrauben und –muttern
 - Ein Satz Hauptschlüssel für den Maschinenbetrieb
 - Komplette ROMI Produktdokumentation auf elektronischen Datenträgern
 - LED-Lampe
 - Elektronisches Handrad (für Maschinen ohne "KitMultiplic" Zubehör)
 - Elektrische Schalttafel mit Umluft-
 - Klimatisierung und Überdruck
 - Standardfarben: Epoxid strukturiert, Emaille Munsell 10B-3/4 blau und Epoxid strukturiert, grau RAL 7035
 - Automatische Zentralschmierung mit Line-Filter und Ölstandssensor
 - Kühlmittelsystem mit Tank und Kühlmittelpumpe
 - 8-Stationen-Revolver, horizontal, elektrisch angetrieben (Größe 63), mit ROMI Standard-Scheibe, Querschnitt 25 x 25 mm, mit 1 (einem) gegenüberliegendem Supportbereich 25 x 25 mm, 2 (zwei) internen Supports Ø 25 mm, 5 (fünf) Reduzierhülsen 10, 12, 16 und 20 mm und 1 (einer) CM-1-Buchse (C 470)

Optionale Ausstattung

- Scharnierbandförderer (TCE) - geeignet für kurze spiralförmige Späne, normalerweise aus Stahl Verfügbar mit 1000 mm Spitzenweite (C 470), 1500 Spitzenweite (C 570) und 2000 mm Spitzenweite C 670)
- Spänewanne verfügbar mit 1000 mm Spitzenweite (C 470), 1500 Spitzenweite (C 570) und 2000 mm Spitzenweite C 670)
- Kühlmittelpumpe (10 l/min @ 5 bar, 1,5 kW / 2 PS)
- Kühlmittelpumpe (10 l/min @ 7 bar, 1,5 kW / 2 PS)
- Hydraulikspannfutter Ø 165 mm oder Ø 210 mm, verzahnt 1,5 x 60 mm - A2-5" (C 470)
- Hydraulikspannfutter Ø 210 mm, verzahnt 1,5 x 60 mm - A2-6" (C 470)
- 3-Backen-Universalfutter Ø 160 mm or Ø 200 mm, mit Massivbacken oder Umkehrbacken (überlappend) - A2-5" (C 470)
- 3-Backen-Universalfutter Ø 200 mm, mit Massivbacken oder Umkehrbacken (überlappend) - A2-6" (C 470)
- Hydraulikspannfutter Ø 210 mm oder Ø 250 mm, verzahnt 1,5 x 60 mm - A2-6" (C 570)
- Hydraulikspannfutter Ø 250 mm, verzahnt 1,5 x 60 mm - A2-8" (C 570)
- 3-Backen-Universalfutter Ø 200 mm oder Ø 250 mm, mit Umkehrbacken (überlappend) - A2-6" (C 570)
- 3-Backen-Universalfutter Ø 250 mm, mit Umkehrbacken (überlappend) - A2-8" (C 570)
- Hydraulikspannfutter Ø 254 mm oder Ø 315 mm, verzahnt 1,5 x 60 mm - A2-8" (C 670)
- 3-Backen-Universalfutter Ø 250 mm oder Ø 315 mm, mit Umkehrbacken (überlappend) - A2-8" (C 670)
- Klimatisierung
- Automatische Abschaltfunktion
- Automatischer Trafo
- Hydraulisch angetriebener beweglicher Spindelkasten
- Grundausstattung Elektroinstallation
- Verpackung
- Externe Schnittstelle (M-Code)
- Romi Manuelles Maschinenpaket (RMMP)
- Statusanzeigelampe
- Lünette U-Ausführung - Ø50 bis Ø210 (C 470)
- Lünette geschlossene Ausführung - Ø8 bis Ø152 (C 470/570)
- Lünette offene Ausführung - Ø8 bis Ø80 (C 470/570)
- Mitlaufende Lünette - Ø12 bis Ø50 (C 470)
- Mitlaufende Lünette - Ø15 bis Ø80 (C 570)
- Lünette U-Ausführung - Ø30 bis Ø345 (C 670)
- Lünette geschlossene Ausführung - Ø20 bis Ø255 (C 670)
- Separate Handbücher
- Softwareoptionen
- Fußschalter für Spannvorrichtung
- Fußschalter für Reitstock
- Sprühpistole
- Unabhängiges 4-Backen Spannfutter D250 oder D315 für A2-6 und D315 oder D400 für A2-8 (C 570)
- Unabhängiges 4-Backen-Spannfutter D315 oder D400 oder D500 für A2-8 (C 670)
- Umlaufende Spitze
- Lineares Werkzeugträgersystem (C 470)
- Hinterer Werkzeughalter (C 470)
- Schnellwechsel-Werkzeughalter, 2 oder 3 Seiten (C 470)
- Manueller Vierkant-Revolver (C 470)
- Schnellwechsel-Werkzeughalter, 3 Seiten (C 570/670)
- Automatischer 8-Stationen-Scheibenrevolver (horizontal) (C 570)
- Automatischer 8-Stationen-Scheibenrevolver (horizontal) (C 670)
- Automatischer 4-Stationen-Vierkant-Revolver (vertikal) (C 670)
- 8-Stationen-Scheibenrevolver (horizontal) (für angetriebene Werkzeuge C 670)
- Stangeneinzug
- Ölskimmer
- Hydraulikeinheit

WELTWEITE PRÄSENZ

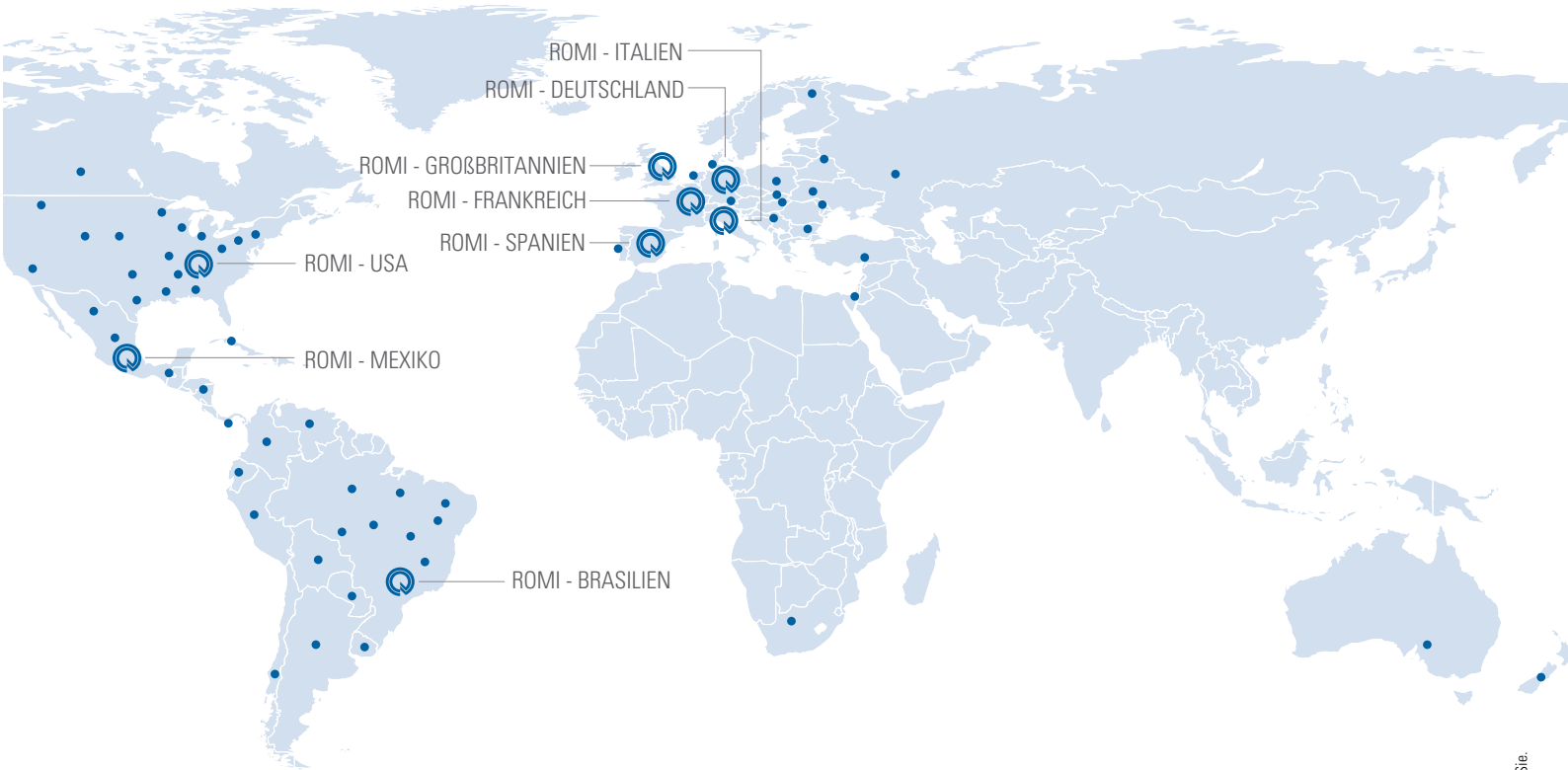

ROMI

WWW.ROMI.COM

ROMI S.A.

Rod. SP 304, Km 141,5
Santa Bárbara d'Oeste SP
13459 057 Brazil
+55 (19) 3455 9000

**Burkhardt+Weber
Fertigungssysteme GmbH**
Burkhardt+Weber-Strasse 57
72760 Reutlingen, Germany
+ 49 7121 315-0
info@burkhardt-weber.de
www.burkhardt-weber.de

ROMI Europa GmbH
Burkhardt+Weber-Strasse 57
72760 Reutlingen, Germany
+ 49 7121 315-604
sales@romi-europa.de
www.romi-europa.de

ROMI Machines UK Limited
Leigh Road
Swift Valley Industrial Estate
Rugby CV21 1DS
+44 1788 544221
sales@romiuk.com
www.romiuk.com

ROMI en México
Condominio Parque Arista, Calle
Gral. Mariano Arista 54, bodega 19
Col. Argentina Poniente, Miguel Hidalgo
C.O. 11230, CDMX, México
+521 55 9154 5851
ventasmx@romi.com
www.romimexico.com

Latin America
+55 (19) 3455 9642
export-mf@romi.com

ROMI BW Machine Tools Ltd
1845 Airport Exchange Blvd
Erlanger KY – 41018 USA
+1 (859) 647 7566
sales@romiusa.com
www.romiusa.com

ROMI France SAS
Parc de Genève, 240
Rue Ferdinand Perrier 69800
ST Priest
+33 4 37 25 60 70
infos@romifrance.fr
www.romifrance.fr

ROMI Maquinas España
C/ Telemática, 9 - Polígono
Industrial La Ferreria - 08110
Montcada I Reixac - Barcelona
+34 93 719 4926
info@romi.es
www.romi.es

ROMI Itália Srl
Via Morigi, 33 – 29020
Gossolengo (PC) – Italy
+39 0523 778 956
commerciale@romiitalia.it
www.romiitalia.it

Einhaltung der CE Sicherheitsvorschriften nur für die Europäische Gemeinschaft bzw. auf Anforderung



ISO 9001:2015
Certificate No. 31120



ISO 14001:2015
Certificate No. 70671